

MultiWall™

Multipurpose Visual Communication

Share Discover Collaborate



Continuous writing surface
Une surface d'écriture en continu



Magnetic surface for notices
or storyboards
Une surface magnétique idéale pour
les affiches, plans A0, "storyboards"

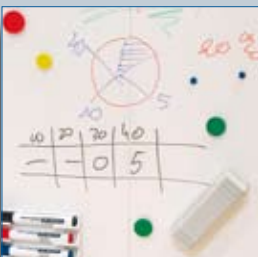

Seamless joints for maximum use
Des joints invisibles pour un confort
d'utilisation optimal

When teams come together to brainstorm and exchange information, they need a functional workspace to allow the free flow of creativity. MultiWall™ delivers a large-scale, integrated wall system for group interactivity.

One solution in form and function

MultiWall markerboards provide a continuous *e³ environmental ceramicsteel™* writing surface, perfect for large-scale lecture environments or project rooms where collaboration is a key element of the work group or classroom. MultiWall incorporates nearly invisible finished joints for a seamless writing surface to enhance any office or instructional environment. The MultiWall surface is anti-bacterial and resistant to chemicals, oils, and scratches, making it ideal for any workspace, from healthcare and childcare environments to office spaces and public spaces. MultiWall is durable, easy to clean, graffiti-resistant, fireproof, and above all, low maintenance.

Capture group imagination

MultiWall has a magnetic surface and easily holds magnets for posting notices or storyboards. The surface is suitable for projection, so there's no need to bother with projector stands. If projection screens are ceiling mounted in the workspace, MultiWall is perfect as a back wall for spontaneous notes and ideas.

**MultiWall: Focus on team creativity,
not the wall space.**

MultiWall™ vous offre un espace de communication à grande échelle, idéal pour l'organisation de réunions ou de débats dynamiques.

L'espace de communication vient envahir vos murs et devient un support privilégié pour une liberté d'expressions multiples et constructives.

Un concept fonctionnel

MultiWall est composé d'une surface d'écriture continue en acier émaillé *e³ environmental ceramicsteel™*, convenant parfaitement aux milieux de l'enseignement et aux bureaux d'études dans lesquels l'espace dédié à l'expression est primordial.

Ses joints étant presque invisibles, MultiWall offre une surface d'écriture continue très esthétique. Ses propriétés antibactériennes, sa résistance aux produits chimiques, aux graisses et aux rayures, en font la surface idéale pour tous les espaces partagés : depuis la garderie, les espaces de soins et santé jusqu'aux lieux publics. MultiWall est un outil très résistant, anti-graffitis et ininflammable et son entretien est aisé.

Ne risquez pas de passer à côté d'une idée

MultiWall est un support en acier émaillé idéal pour l'écriture, permettant l'affichage de documents de grandes dimensions : plusieurs plans format A0, "storyboards", affiches, photos... grâce à des plots et autres accessoires magnétiques. MultiWall vous permet également de projeter vos documents comme sur un écran sans changer de support.

**MultiWall : Ne soyez plus limités dans votre
créativité, optez pour une pleine surface
d'expression.**



PolyVision®
A Steelcase Company

MultiWall™

Multipurpose Visual Communication

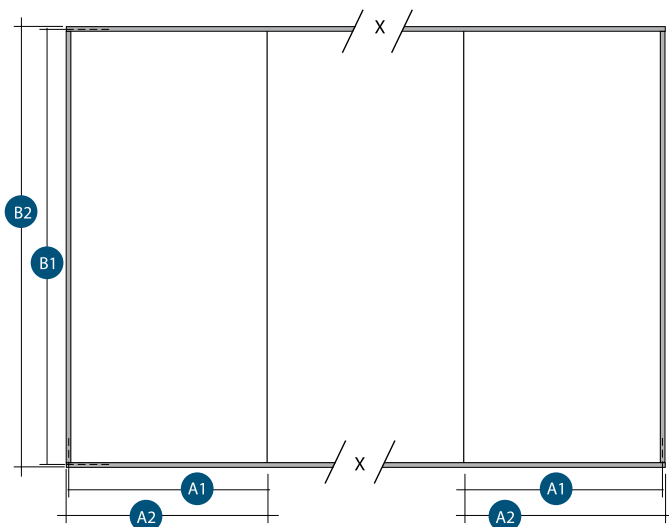

1 2

end profile:
(horizontal
& vertical)
profil de finition:
(horizontal et
vertical)

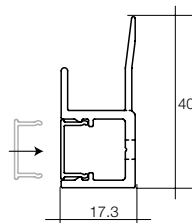

3

joint profile
profil de
jonction

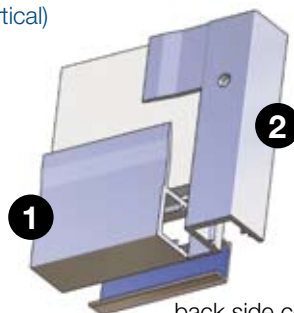
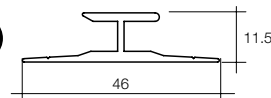

back side corner
angle vu de dos

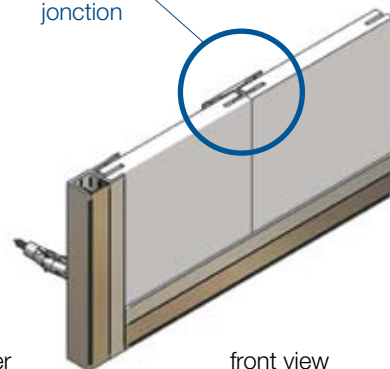

front view
vue de face

MultiWall	1000 x 2200mm	1180 x 2200mm	1000 x 2440mm	1180 x 2440mm
Dimension A1	1000mm	1180mm	1000mm	1180mm
Dimension A2	1020mm	1200mm	1020mm	1200mm
Dimension X*	1000mm	1180mm	1000mm	1180mm
Dimension B1	2200mm	2200mm	2440mm	2440mm
Dimension B2	2238mm	2238mm	2478mm	2478mm
Weight / Poids	42kg	49kg	46kg	55kg
Profile / Profil 1	Horizontal end profile: top & bottom - 3000mm long Profil d'extrémité horizontal : haut & bas - longueur 3000 mm			
Profile / Profil 2	Vertical end profile: corresponds with choosen panel height Profil de finition vertical : correspond à la hauteur du panneau choisi			
Profile / Profil 3	Vertical joint profile: corresponds with choosen panel height Profil de joint vertical : correspond à la hauteur du panneau choisi			

(*): multiply by the number of panels

(*) : à multiplier par le nombre de panneaux.

Construction

The writing surface is bonded to a 12mm high density core with a galvanized steel backing sheet. Vertical edges are painted with high quality white acrylic paint for a seamless connection between panels.

Writing surface

White e³ environmental ceramicsteel™ writing surface

Writing and contrast

The e³ environmental ceramicsteel surface ensures optimum writing and erasability characteristics with the best possible contrast.

Composition

La surface d'écriture est collée sur une âme haute densité de 12 mm contrebalancée par une feuille d'aluminium. Les bords verticaux sont laqués d'une peinture acrylique blanche de grande qualité permettant une jonction invisible entre les panneaux.

Surface d'écriture

Surface d'écriture blanche en e³ environmental ceramicsteel™

Ecriture et contraste

La surface émaillée e³ environmental ceramicsteel vous garantit un grand confort d'écriture et d'effaçage et vous offre un contraste d'écriture de très haute qualité.

MultiWall complies with the EU standard EN 14864 for writing boards for educational institutions.

MultiWall répond à la Norme Européenne EN 14864 relative aux tableaux d'écriture destinés à l'enseignement.

EN14864



PolyVision SA

Parc d'Activités n°9
de la Vallée de l'Escaut
59264 Onnaing, France
Tél. +33 3 27 45 60 60
Fax +33 3 27 45 60 70
e-mail: contact@polyvision.com
www.polyvision.biz

PolyVision A/S

Krogagervej 2
5240 Odense NØ
Denmark
Tél. +45 66 10 90 30
Fax +45 66 10 90 80
e-mail: info@polyvision.dk
www.polyvision.dk

PolyVision®
A Steelcase Company

M5B080006EN/FR